

内装板直張金具 特許登録 第5672490号

EV金具

●内装板の取付作業が容易で作業時間が短縮できます。

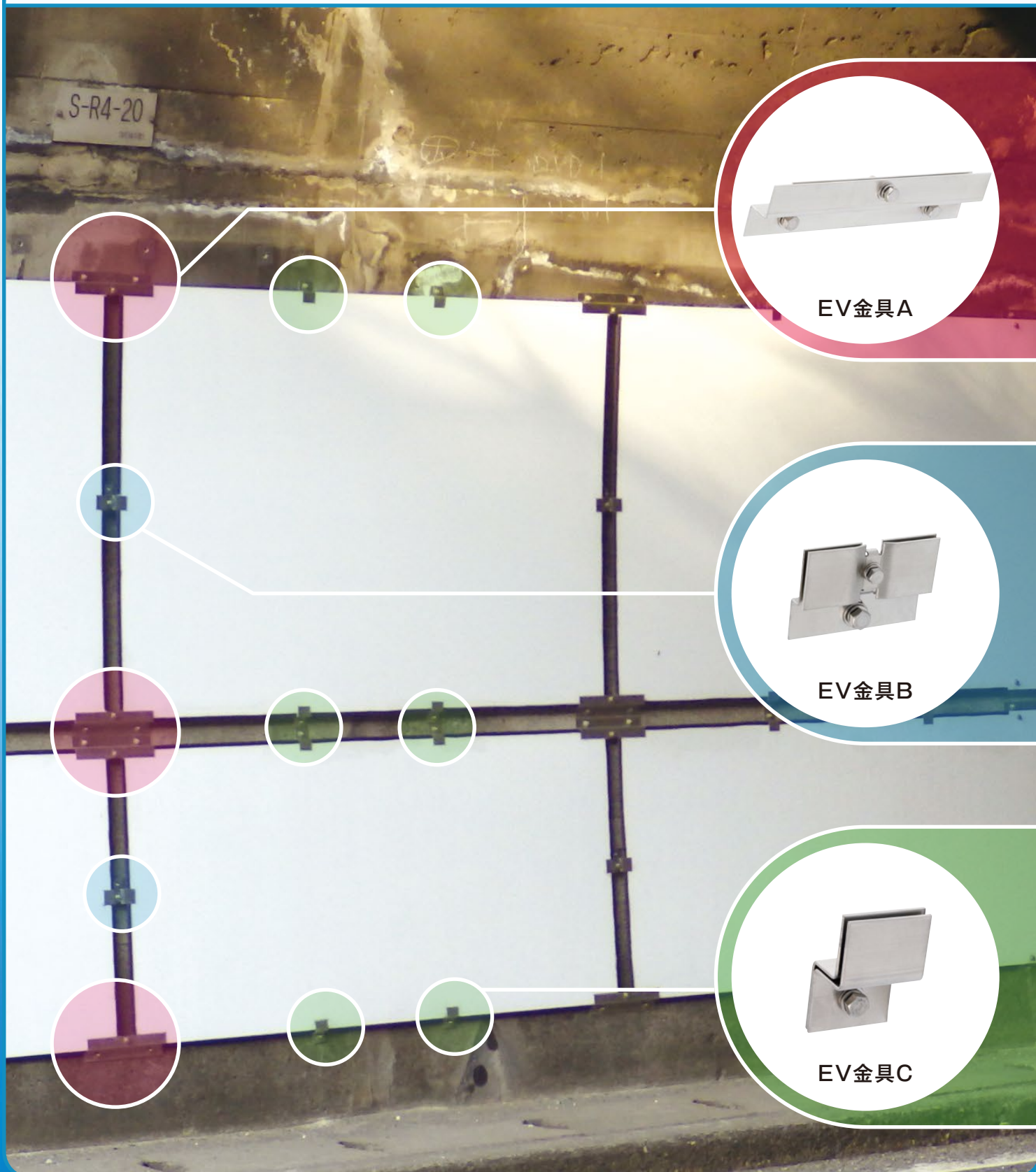

EV金具A

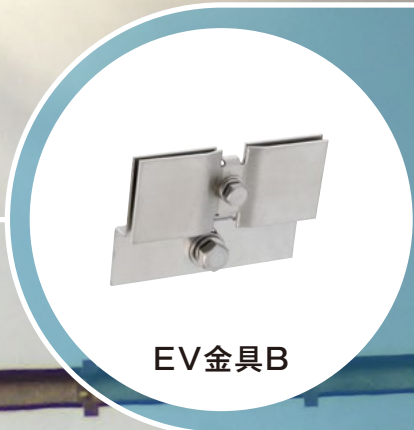

EV金具B



EV金具C

EV金具参考取付図

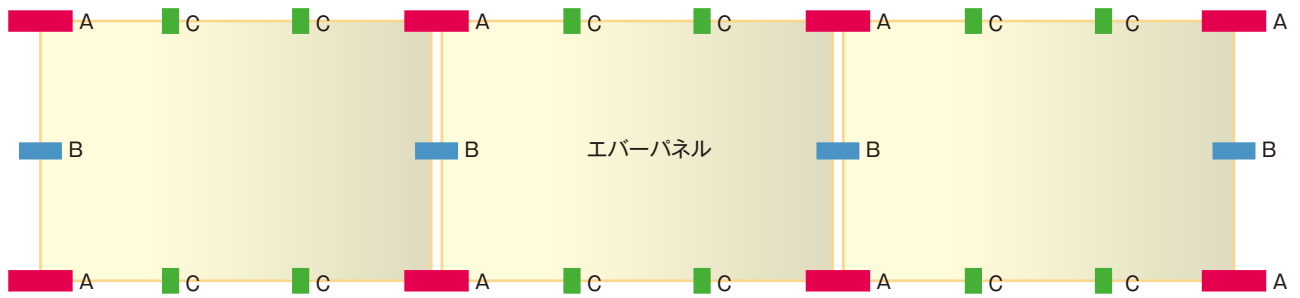

EV金具 A

EV金具 B

EV金具 C

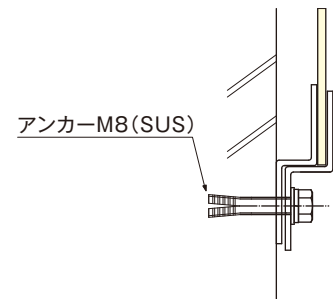
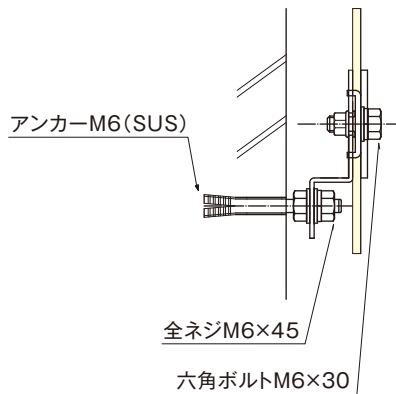
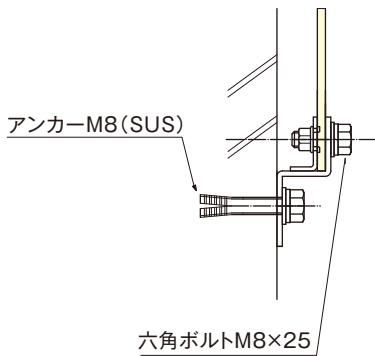

仕様

材質：ステンレス

EV金具 A	数量	EV金具 B	数量	EV金具 C	数量
87×240 t=2.0	1組	40×95 t=2.0	1組	32×21×30 t=2.0	1組
15×30×200 t=2.0 (ブラインドナット付)		79×95 t=2.0 (ブラインドナット付)		30×18×32 t=2.0	
アンカーボルト M8×50	2本	アンカーボルト M6×45	1本	アンカーボルト M8×50	1本
六角ボルト M8×25 (W1 SW1)	1組	全ネジボルト M6×45 (N2 W2 SW1)	1組		
		六角ボルト M6×30 (W1 SW1)	1組		

西日本高速道路メンテナンス九州(株)

〒810-0073 福岡県福岡市中央区舞鶴1-2-22
TEL:092-716-3700 FAX:092-716-3980
URL: <http://www.w-m-kyushu.co.jp>

販売代理店

みち、ひと…未来へ。

